

Modulul de acces bus JA-112E cu RFID

Modulul de acces bus cu RFID este o componentă a sistemului JABLOTRON JA-100. Arhitectura sa modulară permite utilizatorilor să creeze o combinație ale cărei dimensiuni de instalare corespund perfect nevoilor lor. Dispozitivul trebuie instalat de către un tehnician instruit ce deține un certificat valabil eliberat de către distribuitorul autorizat.

Cardul cu cip RFID/ cititor de etichete (4) cuprinde primul segment de control (1). Segmentele JA-192E pot fi folosite pentru a extinde unitatea JA-112E cu un număr necesar de segmente (cantitatea maximă admisă este de 20 pe o unitate).



Figura: 1 – segment de control ; 2 – butoane segment ; 3 – buton de activare a iluminatului 4 – modul RFID ; 5 – declanșatoare ale butoanelor de apăsare pentru deschiderea modulului



Figura 6 – conector modul audio ; 7 – conector al segmentului de control ; 8 – terminal pentru conectarea modulului audio la panoul de control , 9 – terminale bus , 10 – cod de producție ; 11 – contact tamper

Instalare

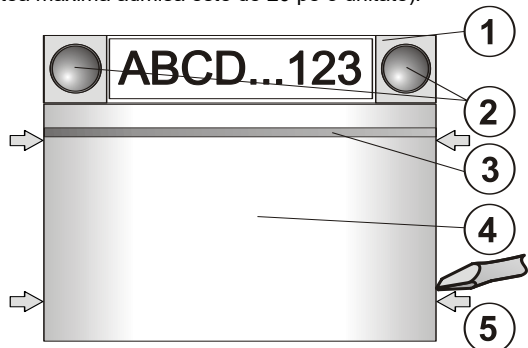
- Apăsați cele patru declanșatoare ale butoanelor de apăsare (5) din laterale (a se vedea Fig. 1) unul câte unul și scoateți modulul din baza de plastic.
- Când instalați mai multe segmente de control, scoateți mai întâi capacul prizei de pe primul segment.
- Scoateți geamul din plastic din segmente (apăsând ambele părți ale segmentului lângă butoane).
- Conectați întotdeauna firele segmentului la conectorul segmentului anterior și apăsați-le unul în altul (recomandăm înfășurarea firelor rotind segmentul la 360° – acest lucru va preveni orice daună posibilă la firele dintre părțile de plastic). Folosiți această metodă pentru a instala toate segmentele de control necesare. În cele din urmă, împingeți în interior capacul prizei.
- Împingeți cablul prin baza de plastic și, folosind șuruburi, prindeți baza de plastic, împreună cu segmentele, în locul selectat. În cazul în care este nevoie de mai multe segmente de control fixați-le în perete folosind șuruburi (folosiți atâtea șuruburi cât este nevoie).
- Conectați cablul bus la terminalele bus (9).

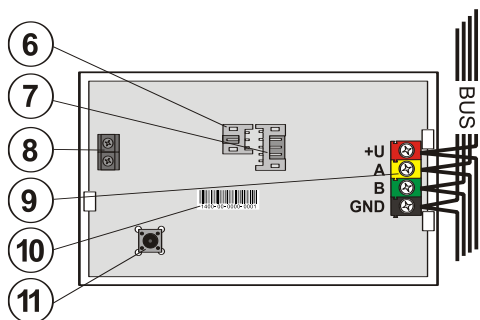

În momentul în care conectați modulul la sistemul bus, opriți întotdeauna alimentarea cu energie electrică.

- Conectați firele segmentului la conectorul intern al modulului (7)
- Introduceți modulul RFID în bază.
- Continuați respectând instrucțiunile din manualul de instalare a panoului de control. Procedura de bază:
 - Când detectorul este pornit, LED-ul galben (9) începe să lumineze intermitent, în mod repetat, pentru a indica faptul că nu a fost înscris în sistem.

- Mergeți la programul **F-Link**, selectați poziția solicitată în fereastra **Detectoare** și lansați modul de înscriere făcând click pe opțiunea **Înscriere**.
 - Apăsați butonul de activare a iluminatului (3) – modulul este astfel înscris și LED-ul galben se stinge.
10. Când ați terminat instalarea, introduceți etichetele descriptive în geamul de plastic al segmentului și închideți-l. Imprimarea etichetelor este o parte a programului F-Link (fereastra **Detectoare**, la poziția modulului RFID – **Setări interne**).



Figura: Inserarea unei etichete în segmentul de control

Setarea proprietăților

Mergeți în fereastra **Detectoare** din programul F-Link. Când ajungeți la poziția modul RFID, utilizați opțiunea **Setări Interne**. Unitatea particulară este afișată și este posibil să îi setați proprietățile. Este posibil să atribuiți funcțiile necesare segmentelor individuale (controlarea secțiunilor, semnalizarea stării secțiunilor, declanșarea alarmei, controlarea energiei electrice de ieșire, semnalizarea stării energiei electrice de ieșire etc.). Mai multe detalii se regăsesc în programul F-Link.

Modificarea unităților

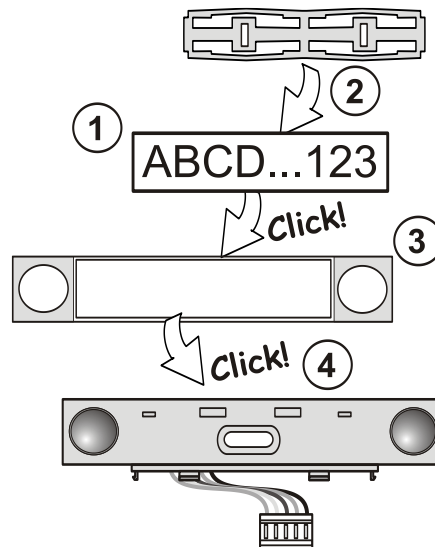
Dacă trebuie să modificați segmentele individuale ale unității, acestea se pot separa ridicând dintr-o parte decalajele separatoare aferente (din părțile laterale ale butoanelor).

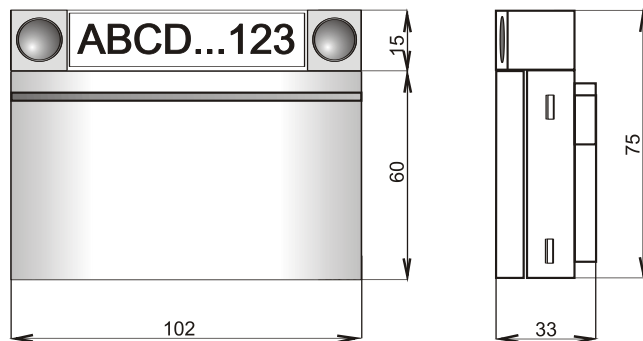

Specificații tehnice

Putere	din panoul de control digital bus (9...15 V)
Consumul de curent în modul de așteptare	10 mA
Consumul de curent pentru alegerea cablului	15 mA
Fiecare segment de control suplimentar	0.5mA
frecvența RFID	125 kHz
Scala temperaturilor de funcționare	-10 la +40 °C
Mediul operațional conform	EN 50131-1 II General de interior
Clasificare	Clasa 2
în conformitate cu standardele	EN 50131-1, EN 50131-3
În conformitate și cu standardele ETSI EN 300330, EN 50130-4, EN 55022,	
Poate fi acționat în conformitate cu	ERC REC 70-03



JABLOTRON ALARMS a.s. Certifică prin prezenta faptul că modulul JA-112E este în conformitate cu cerințele esențiale și alte prevederi semnificative ale Directivei 1999/5/EC. Originalul evaluării conformității poate fi găsit

Modulul de acces bus JA-112E cu RFID

pe site-ul www.jablotron.com – secțiunea Asistență Tehnică.



Observație: Cu toate că acest produs nu conține materiale dăunătoare, vă sugerăm ca după folosire să returnați produsul dealerului sau direct producătorului. Pentru mai multe detalii vizitați site-ul www.jablotron.com.