

Modulul de semnal bus JA-111N de energie electrică de ieșire generată

JA-111N este o componentă a sistemului JABLOTRON JA-100 . Oferă un comutator cu releu pentru energia electrică de ieșire. Poate fi folosit pentru deschiderea închizătorii unei uși, blocare, semnalizare, etc. aprinderea/stingerea luminilor, a ventilatoarelor, etc. Releul poate fi controlat cu un panou de control programabil (PG) de ieșire sau în funcție de starea unei secțiuni (armat = releu pornit) sau atunci când într-o anumită secțiune este o alarmă (alarmă = releu pornit). Dispozitivul trebuie instalat de către un tehnician instruit ce deține un certificat valabil eliberat de către distribuitorul autorizat.

Instalare

Modulul poate fi instalat cu ușurință în caseta de montaj JA-190PL .

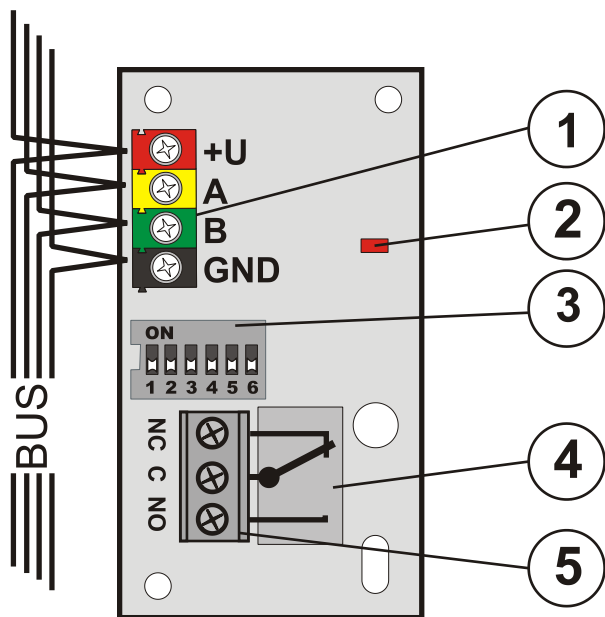

Figură: 1 – terminale digitale bus ; 2 – indicator de întrerupere cu releu roșu ; 3 – întrerupător de configurare ; 4 – releu de ieșire ; 5 – terminale releu

1. Folosiți întrerupătorul (3) pentru a seta numărul solicitat de panoul de control programabil de ieșire sau numărul secțiunii în care trebuie să reacționeze releul (a se vedea tabelele).
2. Conectați cablurile bus la terminale (1).

În momentul în care conectați modulul la sistemul bus, opriți întotdeauna alimentarea cu energie electrică.



În cazul în care modulul este instalat în afara zonei protejate, trebuie folosit un izolator bus JA – 110T pentru secțiunea exterioară a cablurilor.

Contactul de ieșire nu este protejat împotriva supraîncălzirii.

3. Porniți sistemul și testați-l pentru a vedea dacă funcționează.
4. Verificați tensiunea de alimentare de la terminalele bus (roșu, negru) atunci când este activat releul. Tensiunea trebuie să fie de cel puțin 9V.
5. Conectați dispozitivul controlat la terminalele releului de ieșire (5).

Observații:

- Modulul nu ocupă nicio poziție în panoul de control (nu este înscris în sistem).
- În cazul în care conectați la bus mai multe module cu setări identice, releele vor îndeplini aceeași funcție.
- Numărul de module nu este limitat decât de consumul de energie din bus-ul digital.

- Setarea ieșirilor individuale programabile se face din fereastra **ieșiri PG** a programului F-Link. În manualul de instalare din panoul de control este disponibilă o descriere detaliată a setărilor.
- Când ieșirea este setată în conformitate cu tabelul SECȚIUNE SET releul pornește în cazul în care secțiunea este armată total sau parțial.
- Când ieșirea este setată în conformitate cu tabelul SECȚIUNE ALARMĂ releul pornește în cazul în care există o alarmă în secțiune.

ON 1 2 3 4 5 6	PG 1	ON 1 2 3 4 5 6	PG 9	ON 1 2 3 4 5 6	PG 17	ON 1 2 3 4 5 6	PG 25
ON 1 2 3 4 5 6	PG 2	ON 1 2 3 4 5 6	PG 10	ON 1 2 3 4 5 6	PG 18	ON 1 2 3 4 5 6	PG 26
ON 1 2 3 4 5 6	PG 3	ON 1 2 3 4 5 6	PG 11	ON 1 2 3 4 5 6	PG 19	ON 1 2 3 4 5 6	PG 27
ON 1 2 3 4 5 6	PG 4	ON 1 2 3 4 5 6	PG 12	ON 1 2 3 4 5 6	PG 20	ON 1 2 3 4 5 6	PG 28
ON 1 2 3 4 5 6	PG 5	ON 1 2 3 4 5 6	PG 13	ON 1 2 3 4 5 6	PG 21	ON 1 2 3 4 5 6	PG 29
ON 1 2 3 4 5 6	PG 6	ON 1 2 3 4 5 6	PG 14	ON 1 2 3 4 5 6	PG 22	ON 1 2 3 4 5 6	PG 30
ON 1 2 3 4 5 6	PG 7	ON 1 2 3 4 5 6	PG 15	ON 1 2 3 4 5 6	PG 23	ON 1 2 3 4 5 6	PG 31
ON 1 2 3 4 5 6	PG 8	ON 1 2 3 4 5 6	PG 16	ON 1 2 3 4 5 6	PG 24	ON 1 2 3 4 5 6	PG 32

Tabel 1: Releul reacționează la starea ieșirii programabile

ON 1 2 3 4 5 6	SC 1	ON 1 2 3 4 5 6	SC 9	ON 1 2 3 4 5 6	AL 1	ON 1 2 3 4 5 6	AL 9
ON 1 2 3 4 5 6	SC 2	ON 1 2 3 4 5 6	SC 10	ON 1 2 3 4 5 6	AL 2	ON 1 2 3 4 5 6	AL 10
ON 1 2 3 4 5 6	SC 3	ON 1 2 3 4 5 6	SC 11	ON 1 2 3 4 5 6	AL 3	ON 1 2 3 4 5 6	AL 11
ON 1 2 3 4 5 6	SC 4	ON 1 2 3 4 5 6	SC 12	ON 1 2 3 4 5 6	AL 4	ON 1 2 3 4 5 6	AL 12
ON 1 2 3 4 5 6	SC 5	ON 1 2 3 4 5 6	SC 13	ON 1 2 3 4 5 6	AL 5	ON 1 2 3 4 5 6	AL 13
ON 1 2 3 4 5 6	SC 6	ON 1 2 3 4 5 6	SC 14	ON 1 2 3 4 5 6	AL 6	ON 1 2 3 4 5 6	AL 14
ON 1 2 3 4 5 6	SC 7	ON 1 2 3 4 5 6	SC 15	ON 1 2 3 4 5 6	AL 7	ON 1 2 3 4 5 6	AL 15
ON 1 2 3 4 5 6	SC 8	SECTION: SET		ON 1 2 3 4 5 6	AL 8	SECTION: ALARM	

Tabel 2: Releul reacționează la armarea secțiunii selectate

Tabel 2: Releul reacționează la o alarmă în secțiunea selectată

Specificații tehnice

Putere din panoul de control bus digital	12 V (9...15 V)
Consum - releu pornit/oprit	5 mA /25 mA
Consumul de curent în modul de așteptare	5 mA
Randamentul contactului	
Tensiune maximă	50 V AC / 60V DC
Curent maxim	max.2A
Curent minim	10 mA
Dimensiuni	70 x 38 x 15 mm
Clasificare	Clasa II
în conformitate cu standardele	EN 50131-1, EN 50131-3
Mediul operațional conform	EN 50131-1 II. Interior general
Scala temperaturilor de funcționare	-10 la 40 °C
Este în conformitate și cu standardele	EN 50130-4, EN 55022

Modulul de semnal bus JA-111N de energie electrică de ieșire generată



JABLOTRON ALARMS a.s. declară prin prezenta că modulul JA-111N este în conformitate cu cerințele esențiale și alte prevederi semnificative ale Directivei 2004/108/EC. Originalul evaluării conformității poate fi găsit pe site-ul www.jablotron.com – secțiunea Asistență Tehnică.



Observație: Cu toate că acest produs nu conține materiale dăunătoare, vă sugerăm ca după folosire să returnați produsul dealerului sau direct producătorului. Pentru mai multe detalii vizitați site-ul www.jablotron.com.